

设计特点

- 1、引进国外先进技术，标准采用ISO5211直接安装执行器平台设计；
- 2、阀杆密封结构设计采用始终有预紧力压紧填料；
- 3、启闭扭矩小，操作灵活方便，省力节能；
- 4、采用双向密封设计，密封性能卓越；
- 5、流量性能优异，使用寿命长，密封互换方便；
- 6、特殊结构设计，产品广泛应用在生物制药、食品。

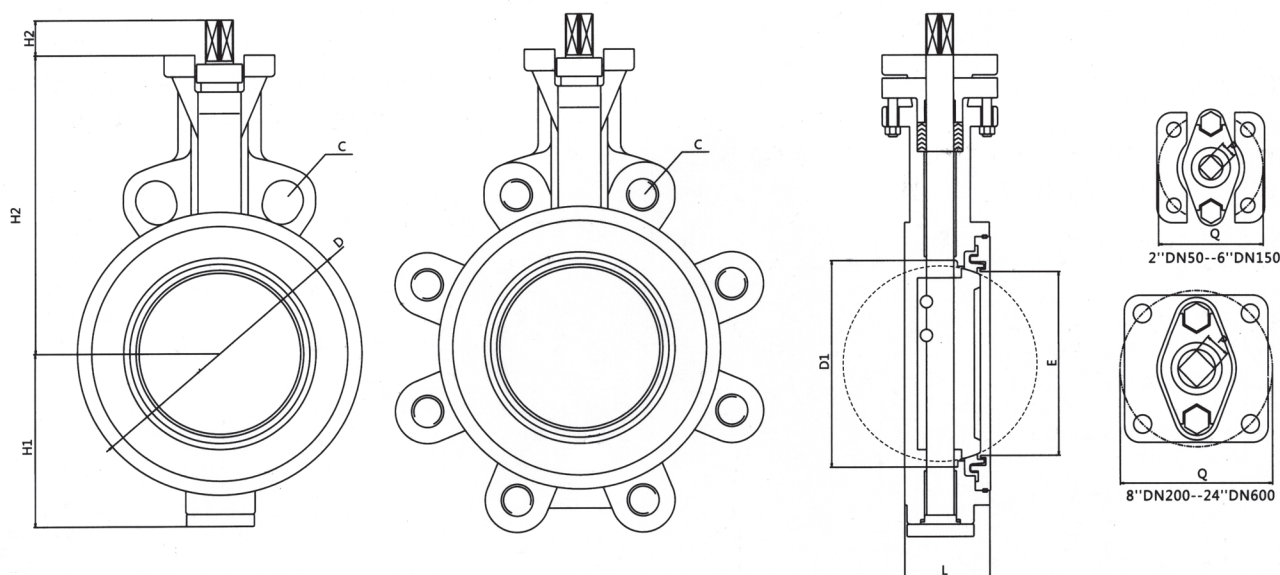

JIS10K\GBPN16\ANSI150LB

阀门规格		近似尺寸 (毫米 mm)											
size													
NPS	DN	H1	H2	H3	L	D	D1	E	P	M	C		
											10K	PN16	150LB
2"	50	65	138	16	43	96	48	40	11	F07	120	125	120.5
2.5"	65	75	148	16	46	119	64	60	11	F07	140	145	139.5
3"	80	82	168	18	46	132	82	76	11	F07	150	160	152.5
4"	100	92	180	18	52	156	102	95	11	F07	175	180	190.5
5"	125	115	202	21	56	186	122	115	14	F07	210	210	216
6"	150	126	225	21	56	216	148	142	14	F10	240	240	241.5
8"	200	165	265	25	64	268	197	189	17	F10	290	295	298.5
10"	250	235	315	28	71	324	243	238	22	F12	355	355	362
12"	300	258	342	32	78	381	295	282	27	F12	432	410	400
14"	350	295	375	38	92	413	325	318	27	F14	455	470	476
16"	400	315	410	60	102	470	372	365	36	F17	510	525	540
18"	450	370	442	60	114	533	421	415	36	F16	565	585	578
20"	500	398	458	70	127	580	470	458	42	F16	620	650	635
24"	600	475	558	80	154	688	569	550	46	F16	730	770	749.5